

# Fészekhinta

Termék szám: 1327



## Biztonsági utasítások:

1. Kérjük őrizze meg ezt a használati leírást.
2. Kérjük ne változtasson semmit sem a terméken, mert ez megváltoztathatja a hinta szerkezetét és így a csere alkatrészek ára a vevőt terheli.
3. Ezt a terméket használat előtt mindenképpen egy felnőttnek kell összeszerelnije.
4. Csak szülői felügyelet mellett használható.
5. A termék maximális terhelhetősége 150 kg. A termék 3 éven aluli gyermekek számára alkalmatlan.
6. Ez a termék csak otthoni használatra alkalmas, bel és kültérre egyaránt megfelel.
7. Az összeszerelés során bizonyosodjon meg róla, hogy a szerkezet ténylegesen kibírja-e a terhelést (150 kg) és hogy semmi ne álljon ki a szerkezetből mely sérülést vagy fennakadást okozhat.
8. Javasoljuk a terméket minimum 2 méter távolságra minden mástól felszerelni, mint például: kerítés vagy ágak.
9. A felépített hinta térfogatán belül ne helyezkedjen el semmilyen szögletes, kemény vagy hegyes tárgy. A talajnak egyenesnek és ütésfelfogónak kell lennie. Kérjük a termék felállítása során, ne aszfaltot, ne betont válasszon alapnak. A terméket téli időszakban bontsa le, hiszen a téli jeges idő nem alkalmas a játékra.
10. A felfüggesztési pontok közötti távolság a kereszttartó mentén egyenlő vagy nagyobb, mint a termék csatlakozási pontjai közötti távolság, plusz a talaj és a gerenda közötti távolság 4% -a.
11. A minimális távolság a lengőülés aljától a talajfelszínig nem lehet kevesebb, mint 14 hüvelyk. A legkisebb oldalsó szabad hely 17,5" legyen.
12. Speciális utasítás a kötéll hosszának beállításához: lásd a II. Ábrát. Győződjön meg arról, hogy a termék vízszintesen lóg a kötelek beállítása után.
13. Kérjük, győződjön meg róla, hogy a kereszttartó soha nem nagyobb, mint a 8ft. Kérjük, győződjön meg arról, hogy a gyerekek nem lépnek fel a termékre, hogy elérje a felső gerendát.

14. Hogy a hinta ne forrósodjon fel kérjük, ne helyezze erős napsütötötte helyre. Ne helyezze a nap felé. Meleg időben ellenőrizze, hogy az ülőfelület nem túl meleg.





15. Minden darabot rendszeresen ellenőrizni kell.

16. Ez a termék csak nylon csapággal ellátott, kellően erős lengőkarokkal kombinálva használható. Csak ebben az esetben biztosítható a biztonság. Kifejezetten tilos a fémgyűrűk csuklós elem nélküli felfüggesztési rendszerben történő használata.

17. Győződjön meg róla, hogy a szerkezeti elemeket összekötő menetes rögzítőknek van egy reteszelő szerkezete, például záró alátétek, önzáró anyák, vagy más olyan tulajdonságok, amelyek biztonságosan tartják a lengést.

## A csomag tartalma:

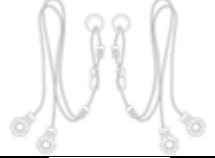
Kérjük távolítsa el a csomagolást és ellenőrizze le, hogy minden darab hiánytalanul épségben megvan.

	Képek	Megnevezés	DB
A		A hinta ülőfelülete	1
B		vázcsővek	4
C		Kötél gyűrűvel és felfüggesztéssel	2
D		Sátor	1

## Összeszerelés:

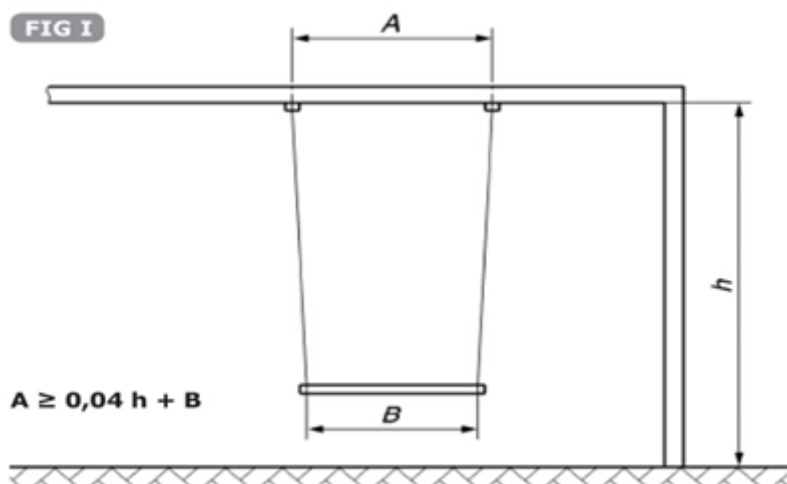

A, a felfüggesztési pontok közötti távolság a keresztgerendán

B, az ülés alatti csomópontok távolságát jelzi a felfüggesztésen

h, a talaj és a felső keresztgerenda közötti távolságot jelzi

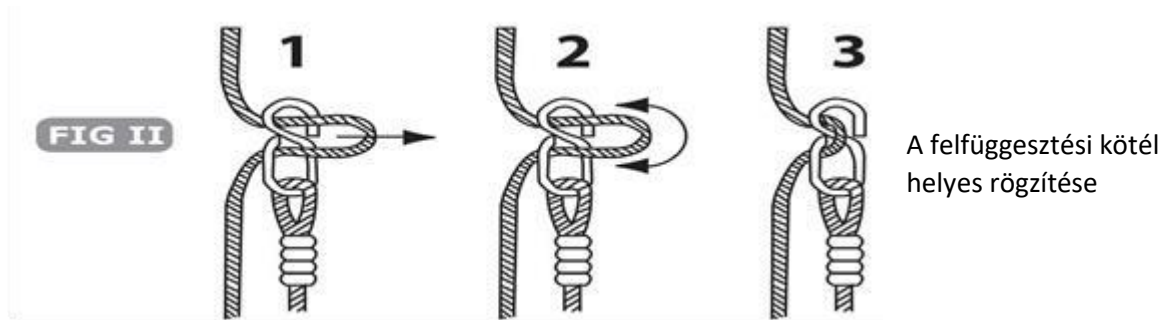

1. Kérjük helyezze a hinta ülőfelületét a talajra és nyissa ki a tépőzáras szalagokat.

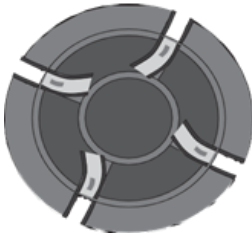

2. Csúsztassa a 4 darab hajlított keretcsövet a burkolatvászonba , majd illessze össze a csöveket. Az ütésgátló szivacsot kérjük ne távolítsa el.

- 3.

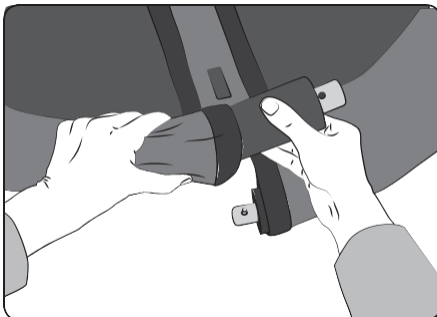

Kérjük helyezze a csöveket úgy, hogy a vastagabb cső a kisebbbe illeszkedjen. Ne szerelje össze még a csöveket.

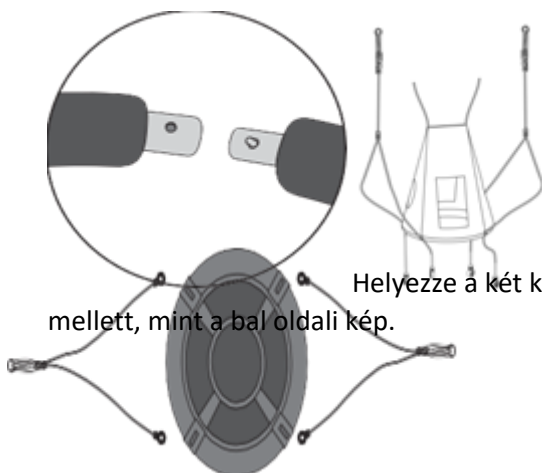

Helyezze a két kötelet a műanyag csatlakozókkal a hinta ülőfelülete mellett, mint a bal oldali kép.

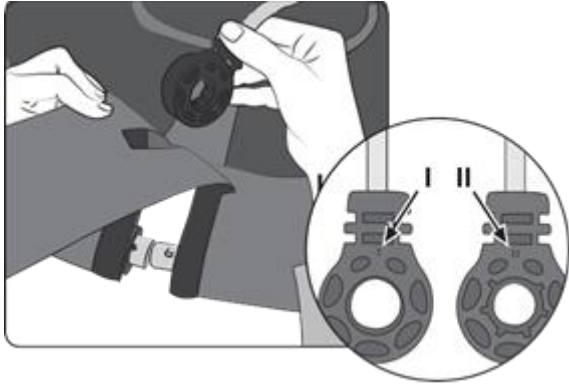

4. Helyezze a kötél műanyag csatlakozóját a tépőzáras fedél nyílásán keresztül. Kérjük vegye figyelembe, hogy a műanyag csatlakozók belső oldalán „I” és „II” van.

5. Most csatlakoztassa a csöveket úgy, hogy lenyomja a gombot a cső végén. A zárolás a gombra kattintva történik.

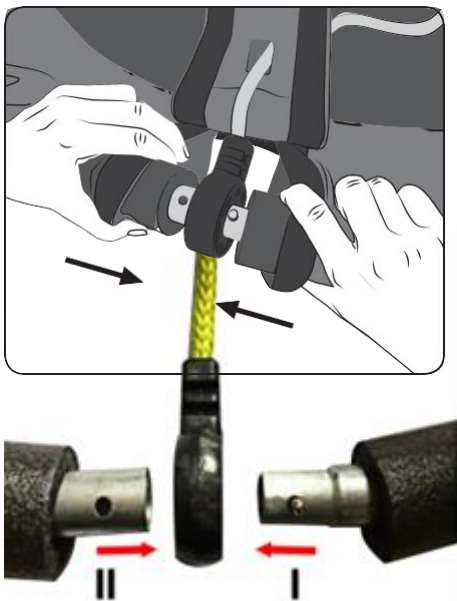

6. Győződjön meg róla, hogy az „I” gombos a „II” csőre mutat. És amikor a műanyag csatlakozót a csőre takarja, először fedje le a „II” oldalt a csőhöz, majd az „I” oldalt. Győződjön meg arról, hogy a gomb teljesen be van-e helyezve a lyukba, amíg meg nem jelenik a gomb a felületen, mint a következő kép.



**Lebontás:** Nyissa szét a tépőzárát, és tolja oldalra a felfüggesztést. Oldja ki a rugós nyomógombot, és húzza ki egymásból a vázcsöveket.

#### Karbantartás:

- Rutin ellenőrzés (hetente, havonta)
- Rendszeresen ellenőrizze le a csavarokat anyákat, hogy megfelelően meglegyen húzva.
- Ellenőrizze le, hogy hiányzik-e valamelyik alkatrész
- Ellenőrizze le, hogy stabil-e a hinta.
- Vizsgálja meg a a fém alkatrészeket a rozsdásodásra.